

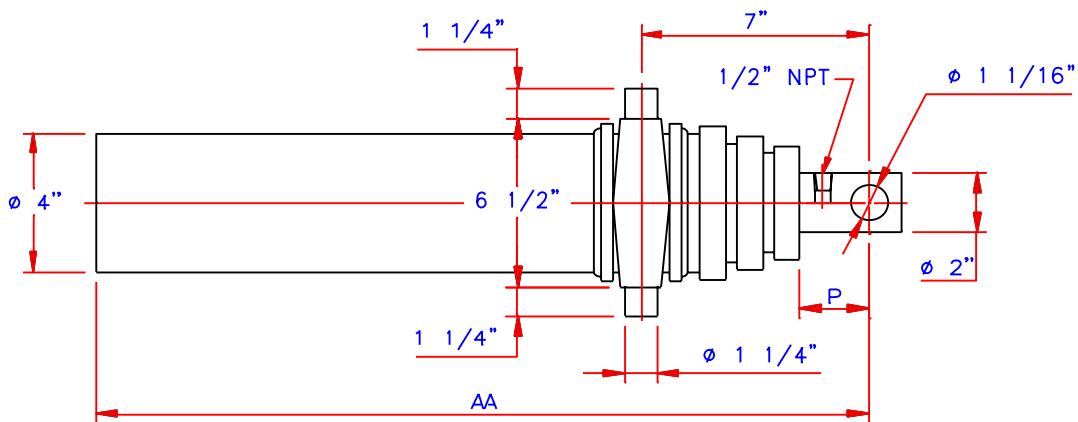

Vérins télescopiques
Inversés 7 Tonnes

Telescopic cylinders
Inverted 7 Tons

1-1/2" - 2" - 3"



No.Pièce	Modèle	Course			Poids	Vol. huile
Part No.	Model	Stroke	AA	P	Weight	Oil volume
093-0000-0	SA-78-3-2-TB-47.25-7	78"	47-1/4"	2-1/4"	105 lbs.	1.7 Gal. US
093-1000-0	SA-78-3-3-TB-35.5-7	78"	35-1/2"	2-1/4"	90 lbs.	1.7 Gal. US
093-1012-0	SA-90-3-3-TB-39.5-7	90"	39-1/2"	2-1/2"	100 lbs.	1.8 Gal. US
093-1001-0	SA-108-3-2-TB-45-7	108"	45"	2-1/2"	105 lbs.	1.9 Gal. US



Vérins télescopiques Inversés 12 Tonnes

Telescopic cylinders Inverted 12 Tons

2" - 3" - 4"

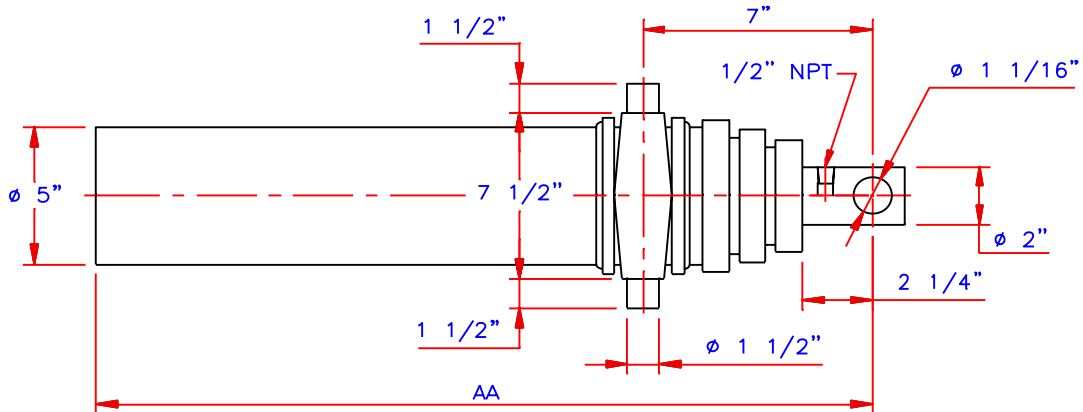

No.Pièce	Modèle	Course		Poids	Vol. huile
Part No.	Model	Stroke	AA	Weight	Oil volume
094-1000-0	SA-78-4-3-TB-34.75-7	78"	34-3/4"	120 lbs.	2.5 Gal. US
094-1001-0	SA-90-4-3-TB-38.75-7	90"	38-3/4"	130 lbs.	3 Gal. US
094-1002-0	SA-108-4-3-TB-44.75-7	108"	44-3/4"	150 lbs.	3.6 Gal. US
094-1003-0	SA-120-4-3-TB-48.75-7	120"	48-3/4"	160 lbs.	4 Gal. US
094-1022-0	SA-140-4-3-TB-55.5-7	140"	55-1/2"	185 lbs.	4.8 Gal. US



Vérins télescopiques Inversés 30 Tonnes

Telescopic cylinders Inverted 30 Tons

4" - 5" - 6"

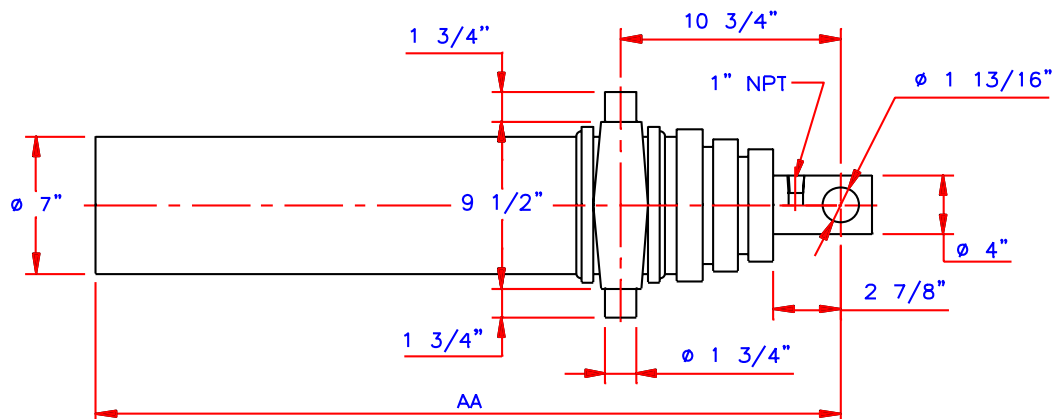

No.Pièce	Modèle	Course	Poids	Vol. huile
Part No.	Model	Stroke	Weight	Oil volume
096-1000-0	SA-120-6-3-TB-55.75-10.75	120"	320 lbs.	10.4 Gal. US
096-1001-0	SA-125-6-3-TB-55.75-10.75	125"	320 lbs.	10.9 Gal. US
096-1002-0	SA-132-6-3-TB-55.75-10.75	132"	320 lbs.	11.5 Gal. US
096-1003-0	SA-145-6-3-TB-59.87-10.75	145"	340 lbs	12.6 Gal. US
096-1004-0	SA-163-6-3-TB-65.75-10.75	163"	370 lbs.	14.3 Gal. US



Supports de base / Ens. plaques
Inversés

Frame Brackets / Set of plates
Inverted

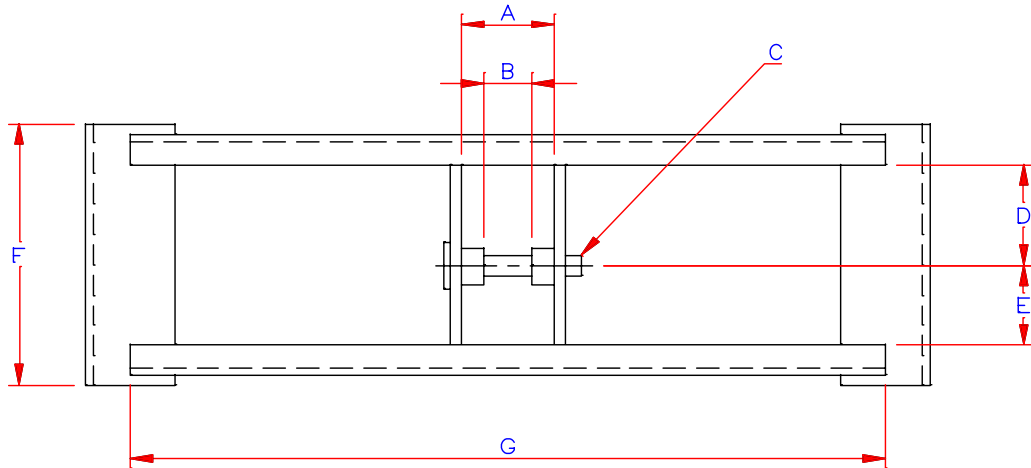

	P/N	A	B	C	D	E	F	G
7 - 12 T	414-4307-0	4-1/8"	2-1/8"	1"	4"	3"	11"	34"
20 T	414-4306-0	5-1/8"	3-1/8"	1-1/2"	5-1/2"	5"	14"	34"
30 T	414-4305-0	6-1/8"	4-1/8"	1-3/4"	5-1/2"	5"	14"	34"

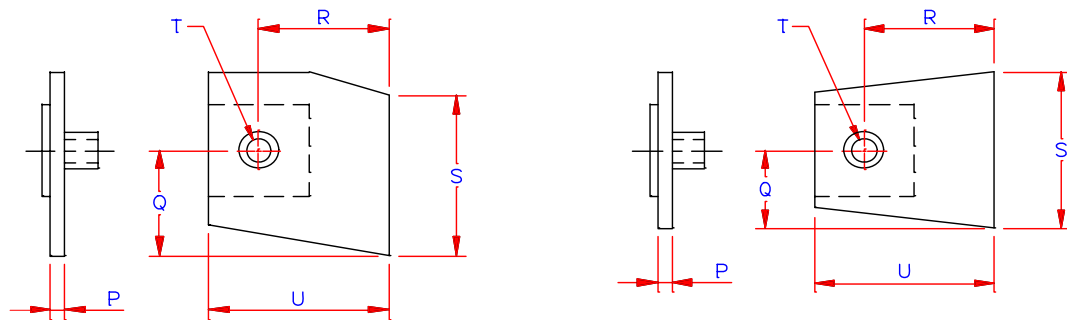

	P/N	P	Q	R	S	T	U
7 - T	414-4370-0	1/2"	5-3/4"	6-1/2"	8-3/4"	1-1/4"	9"
12 T	414-4324-0	1/2"	5-3/4"	6-1/2"	8-3/4"	1-1/4"	9"
20 - 30 T	414-4325-0	3/4"	5"	8-1/2"	10"	1-3/4"	11"



Pentures
Inversés & Série TS

Rear hinges
Inverted & TS series

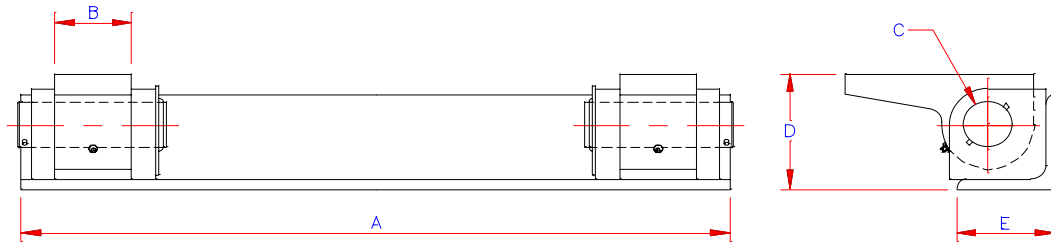

P/N	A	B	C	D	E
414-4312-0	37"	3"	2"	4-7/8"	4"



Vérins télescopiques 40 Tonnes

Telescopic cylinders 40 Tons

Vérins télescopiques de remorques Telescopic cylinders for trailers 4" - 5" - 6" - 7" - 8-1/8"

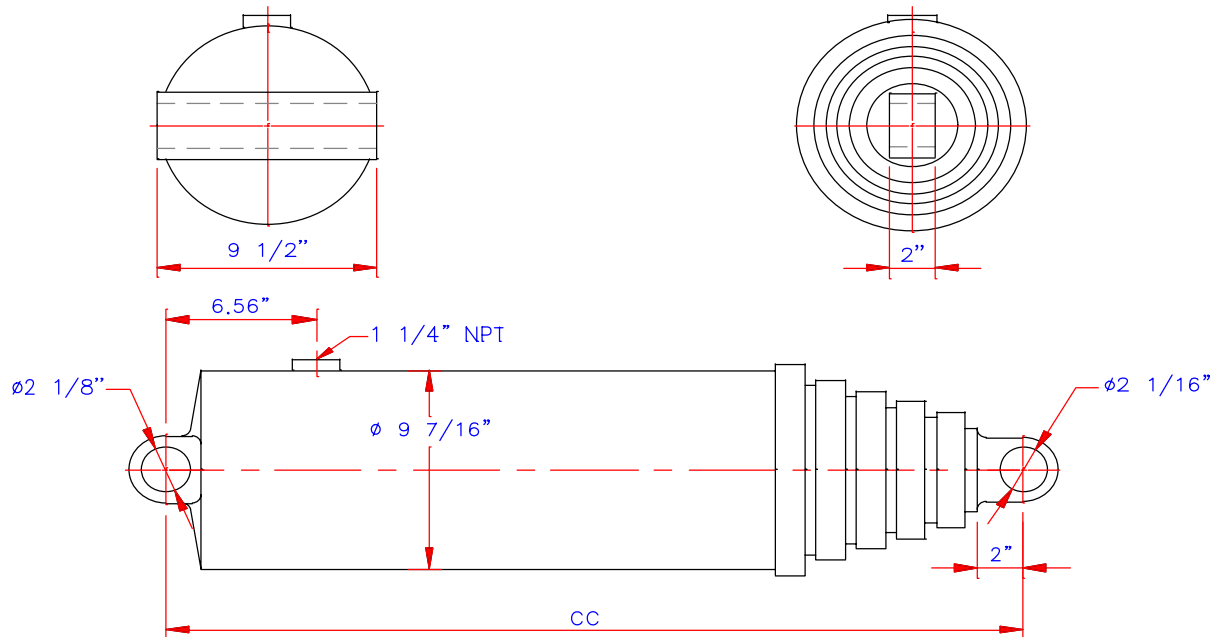

No. Pièce	Modèle	Course		Poids	Vol. huile
Part No.	Model	Stroke	CC	Weight	Oil volume
70000-815-180D	SA-180-8.12-5-BC-54	180"	54"	521 lbs.	23.4 Gal. US
70000-815-210D	SA-210-8.12-5-BC-60	210"	60"	595 lbs.	28.6 Gal. US
70000-815-235D	SA-235-8.12-5-BC-65	235"	65"	632 lbs.	30.5 Gal. US
70000-815-250D	SA-250-8.12-5-BC-68	250"	68"	690 lbs.	32.4 Gal. US
70000-815-265D	SA-265-8.12-5-BC-71	265"	71"	710 lbs.	34.5 Gal. US
70000-815-280DE	SA-280-8.12-5-BC-74.2	280"	74.2"	750 lbs.	36.5 Gal. US



Vérins télescopiques
50 Tonnes

Telescopic cylinders
50 Tons

Vérins télescopiques de remorques
Telescopic cylinders for trailers
5" - 6" - 7" - 8-1/8" - 9-3/8"

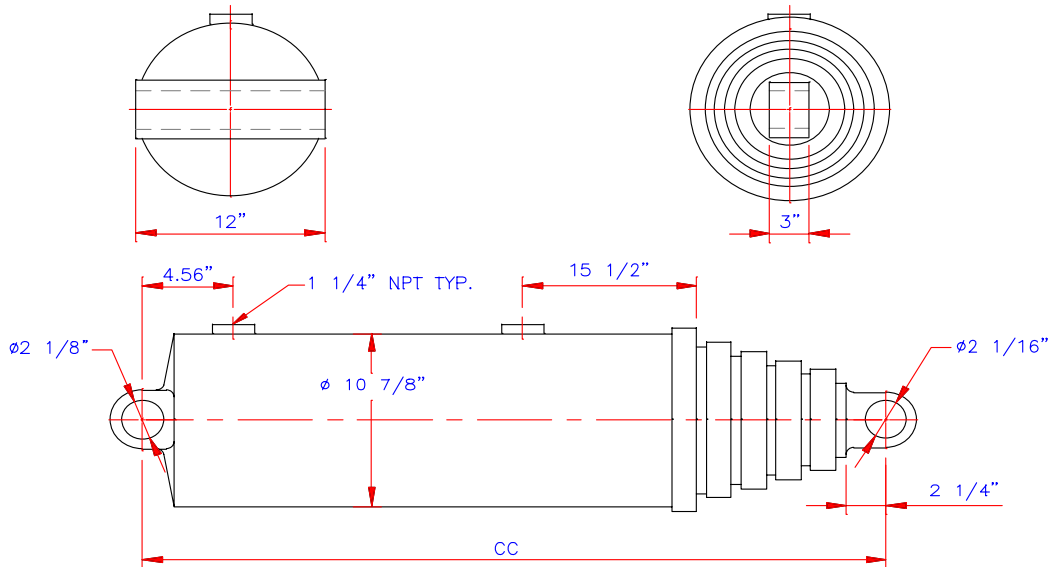

No. Pièce	Modèle	Course	Poids	Vol. huile
Part No.	Model	Stroke	Weight	Oil volume
70025-935V200DE	SA-200-9.38-5-BC-58.66	200"	750 lbs.	35 Gal. US
70025-935V235DE	SA-235-9.38-5-BC-65.66	235"	780 lbs.	37 Gal. US
70025-935V250DE	SA-250-9.38-5-BC-68.66	250"	820 lbs.	45 Gal. US
70025-935V265DE	SA-265-9.38-5-BC-71.66	265"	860 lbs.	48 Gal. US
70025-935V280DE	SA-280-9.38-5-BC-74.66	280"	1050 lbs.	50 Gal. US
70025-935V300DE	SA-300-9.38-5-BC-78.66	300"	1100 lbs.	54 Gal. US
70025-935V320DE	SA-320-9.38-5-BC-82.66	320"	1150 lbs.	57 Gal. US
70025-935V340DE	SA-340-9.38-5-BC-86.66	340"	1200 lbs.	61 Gal. US
*70025-935V343DE	SA-343-9.38-6-BC-77.5	343"	1220 lbs.	57 Gal. US

Charte des angles de déversement / *Dumping angle chart*

*	Longueur de course du vérin / <i>Cylinder stroke length</i>																							
	78"	90"	103"	108"	114"	120"	125"	128"	132"	140"	145"	150"	160"	170"	180"	190"	210"	235"	250"	265"	280"	300"	320"	340"
8'	48	56																						
8' - 6"	45	52																						
9'	42	49	56																					
9' - 6"	40	46	53	57																				
10'		44	51	53																				
10' - 6"		42	48	51	53																			
11'			46	48	51	53																		
11' - 6"				46	49	52	53																	
12'				44	47	49	51																	
12' - 6"				42	45	47	49	51	52															
13'					43	45	47	48	50															
13' - 6"						43	45	47	48	51														
14'						42	44	45	46	49	51	52												
14' - 6"							42	43	45	47	49	51												
15'								42	43	46	48	49	52											
15' - 6"									42	44	46	48	53											
16'									40	43	44	46	49	52										
16' - 6"											43	45	48	51	53									
17'											42	43	46	49	52	55								
18'												41	44	46	49	52								
20'														42	44	47	52							
22'															40	42	47	52						
24'																39	43	48	53					
27'																	38	43	45	48				
30'																		34	41	43	46			
35'																			35	37	39	42		
40'																				32	34	37	39	
45'																					30	33	35	37

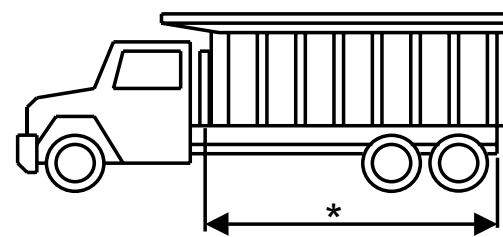
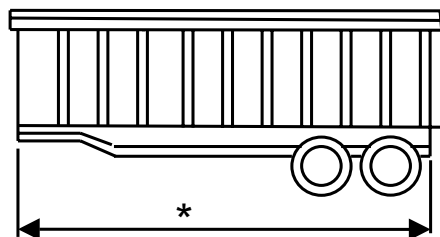

* Distance axe / penture *Pin to hinge length*



Hyco Canada U.L.C.

HYDRAULIC CYLINDER WARRANTY POLICY

POLITIQUE DE GARANTIE VÉRIN HYDRAULIQUE

GARANTIE STANDARD: Hyco Canada U.L.C. garantit chaque vérin industriel neuf pour une période de (1) ans et chaque vérin télescopique neuf pour une période de (2) ans, contre toute défectuosité de matériel ou de main d'oeuvre, suivant la date de livraison du vérin au client, excluant toute défectuosité résultant d'une utilisation, d'une réparation ou d'un entretien inapproprié. Durant cette période, l'utilisateur est tenu responsable d'informer un distributeur autorisé de tout problème. La pièce remplacée ou réparée sera garantie pour le reste de la période de garantie du produit sur lequel elle a été installée. La période de garantie ne sera pas prolongée en cas de suspension de l'usage du produit en raison d'une réparation, d'un examen ou de l'entreposage saisonnier.

La responsabilité de Hyco Canada U.L.C. aux termes de la présente garantie, se limite à sa discrétion, à réparer ou à remplacer sans frais, F.A.B. à l'usine, à l'entrepôt ou à un atelier de réparation approuvé de Hyco Canada U.L.C. toutes pièces ou composantes dont une inspection de Hyco Canada U.L.C. révèle qu'elle comporte un défaut de matériel ou de main-d'oeuvre. Sauf s'il existe une stipulation écrite à l'effet contraire, la présente garantie ne constitue pas une garantie de performance ou de productivité.

Hyco Canada U.L.C. se réserve le droit d'apporter des modifications ou des améliorations à ses produits et à ses pièces sans obligation envers le client. Dans chaque cas, si Hyco Canada U.L.C. reçoit une demande de réparation ou de remplacement, elle pourra à sa discrétion, sans y être tenue, apporter ces modifications ou ces améliorations, aux frais du client, aux produits ou aux pièces déjà vendus.

La présente garantie sera nulle si des produits sont modifiés sans l'autorisation de Hyco Canada U.L.C. ou sont réparés avec des pièces non approuvées par Hyco Canada U.L.C. La présente garantie ne s'appliquera à aucune défectuosité attribuable à l'installation ou à une utilisation inappropriée de pièces ou de composantes, ou à un manque d'entretien.

LA PRÉSENTE GARANTIE TIENT EXPRESSÉMENT LIEU DE TOUTE AUTRE GARANTIE EXPLICITE OU IMPLICITE, ÉCRITE OU VERBALE.

La présente garantie ne peut être modifiée d'aucune façon, sauf par écrit par Hyco Canada U.L.C.

LA PRÉSENTE GARANTIE DOIT ÊTRE APPLIQUÉE ET INTERPRÉTÉE SUIVANT LES LOIS, PRATIQUES COMMERCIALES ET USAGES DE LA PROVINCE DE QUÉBEC.

Hyco Canada U.L.C. ne sera tenue responsable d'aucun dommage, incluant les dommages incidents ou indirects découlant de sa faute, de sa négligence ou d'autres facteurs. Il est entendu que la présente garantie est le seul et unique droit et recours de l'utilisateur.

Les instructions suivantes sont essentielles à la validité de la présente garantie:

- La pression d'opération maximale ne doit pas excéder la pression recommandée par Hyco Canada U.L.C.
- Le degré de contamination de l'huile du système hydraulique ne doit pas excéder 18/14 du code ISO.
- Pendant les périodes d'inactivité, le vérin doit demeurer en position fermée pour éviter les dommages aux surfaces critiques.

La présente garantie ne s'applique pas aux produits endommagés, mal installés, soumis à un accident ou faisant l'objet d'un usage impropre ou abusif après avoir été expédiés de notre usine.

GARANTIE SUR RÉPARATIONS : La garantie standard s'applique pour une période de (3) mois suivant la date de livraison du vérin au client.

STANDARD WARRANTY: Hyco Canada U.L.C. warrants each new industrial cylinder for a period of one (1) year and each new telescopic cylinder for a period of (2) years, to be free of defect of material or workmanship following the delivery date of the product to the customer, excluding failure resulting from defective use and service. During this period, the user is responsible of informing an authorized dealer of all problems. The repaired or replaced part shall be guaranteed for the remainder of the warranty period applicable to the product on which it has been installed. The warranty period of the product shall not be extended due to the suspension of its use of the product because of repair, examination or seasonal storage.

Hyco Canada U.L.C. sole obligation under this warranty is limited at its discretion, to the repair or replacement, F.O.B. Hyco Canada U.L.C. factory, warehouse or approved repair shop, of any parts or components which Hyco Canada U.L.C. inspection shall disclose to have been defective in material or workmanship. Unless otherwise expressly stipulated in writing, this warranty does not constitute a warranty on performance or productivity.

Hyco Canada U.L.C. reserves the right to make changes or improvements to its product and parts without obligation to its customers. For all modifications or improvements, when asked to make repairs or replacements, Hyco Canada U.L.C. will not be obligated but shall be free at its option, to add these modifications or improvements, at the customer's expense, to the products or parts already sold.

Hyco's products modified without Hyco Canada U.L.C. authorization and/or repaired with parts not approved by Hyco Canada Inc will result in the voidance of the warranty. This warranty shall not apply to any failure attributable to the installation or improper use of parts or components or the lack of maintenance.

THIS WARRANTY IS EXPRESSLY IN LIEU OF ALL OTHER WARRANTIES, EXPRESS OR IMPLIED, WRITTEN OR ORAL.

This warranty may not be changed, altered or modified in any way except in writing by Hyco Canada U.L.C.

THIS WARRANTY SHALL BE APPLIED AND CONSTRUED IN ACCORDANCE WITH THE LAWS, COMMERCIAL PRACTICES AND CUSTOMS OF THE PROVINCE OF QUÉBEC.

Hyco Canada U.L.C. shall not be liable for any damages including any incidental and consequential damages by reason of its fault, negligence or otherwise. It being understood that the above warranty is the sole and exclusive right and remedy of the user.

The following instructions are essential in order to keep this warranty effective:

- The maximum operating pressure must not exceed the pressure recommended by Hyco Canada U.L.C.
- The contamination level of the oil of the hydraulic system must not exceed 18/14 from the ISO code.
- For the period of non-activity, the cylinder must be stored in its retracted position to prevent damage to the critical surfaces.

The above warranty does not extend to goods damaged, improperly installed or subjected to an accident, abused or misused after shipment from our factory.

WARRANTY ON REPAIR JOBS : The standard warranty is effective for a period of (3) months following the delivery of the product to the customer.



Hyco Canada U.L.C.